

TOYAMA CLUB YOUTH SOCCER CHAMPIONSHIP(U-15)大会

第32回富山県クラブユースサッカー選手権 (U-15) 大会

(兼 第36回北信越クラブユースサッカー選手権 (U-15) 大会 富山県予選会)

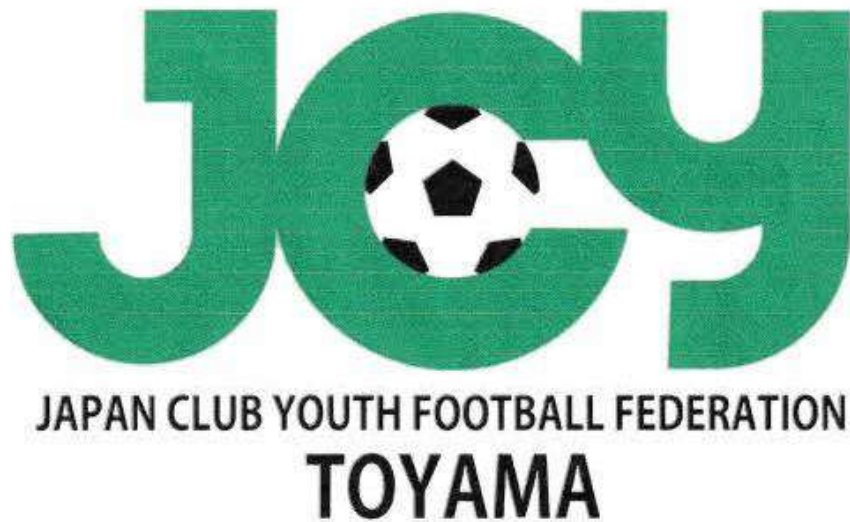

主催 公益社団法人 富山県サッカー協会

主管 富山県クラブユースサッカー連盟

第 32 回富山県クラブユースサッカー選手権 (U-15) 大会
(兼 第 36 回北信越クラブユースサッカー選手権 (U-15) 大会 富山予選会)

1. 主 旨 公益社団法人富山県サッカー協会及び富山県クラブユースサッカー連盟は、日本の将来を担うジュニアユース年代選手のサッカー技術の向上と健全な心身の育成を図ると共に、クラブチームの普及と発展を目的とし、一般財団法人日本クラブユース連盟加盟 (ジュニアユース年代) 登録チーム全てが参加できる大会として実施する。
2. 主 催 公益社団法人富山県サッカー協会
3. 主 管 富山県クラブユースサッカー連盟
4. 期 日 予選リーグ 2024 年 5 月 11 日(土)～5 月 19 日(日)
ノックアウト方式 2024 年 5 月 25 日(土)～6 月 2 日(日)
5. 会 場 北陸建エアスリートフィールド, 高平メモリアル常願寺スポーツパーク
6. 出場チーム FC ひがし J ユース, VIENTO (U-15), ジョカトーレ高岡サッカークラブユース (U-15)
FC 滑川, Kurobe FOOTBALL CLUB, 富山新庄クラブ U-15, エヌスタイル U-15
水橋 FC U-15, JOGANJI 富山 U-15, STG.FC, JSC TOYAMA FC, Despina
7. 出場資格
 - 1) (公財)日本サッカー協会に第 3 種登録し、なおかつ富山県クラブユースサッカー連盟に 2024 年 4 月 19 日までに加盟登録申請したチームであること。
 - 2) 出場選手は他のクラブチーム及び中学校サッカー部などに二重登録されていないこと。
 - 3) 出場チームの選手は、(公財)日本サッカー協会第 3 種登録選手であり、なお且つ 2009 年 4 月 2 日から 2022 年 4 月 1 日までの出生者を対象とする。
 - 4) 出場チームの同一下部組織第 4 種 ((公財)日本サッカー協会クラブ申請【回答】済みクラブ) 登録選手に限り、種別変更 (移籍) をせず第 4 種登録選手のままの出場を認める。また、同クラブ内の同じ年代の女子登録している選手も移籍を行うことなく出場することを認める。
 - 5) 登録選手は(公財)日本サッカー協会発行の写真付き選手証 (印刷済みまたは電子選手証) を所持していること。
 - 6) 県選手権大会から北信越クラブユースサッカー選手権 (U-15) 大会及び日本クラブユースサッカー選手権 (U-15) 大会までは同一の大会と見なし、登録選手は二つ以上のチームから登録をすることはできない。
8. 大会参加費
 - 1 チーム 5000 円を富山県クラブユースサッカー連盟の口座 北陸銀行新湊西出張所 口座番号 5022190 に振り込む。掛かる振り込み手数料は、各チームで負担すること。
 - 期日は、大会終了後に会場使用料と一緒に振り込むこと。
9. 表 彰
 - 1) 優勝チームには優勝杯 (富山県クラブユースサッカー連盟杯)、及び楯 (富山県クラブユースサッカー連盟楯) を授与し次回までこれを保管せしめる。また、優勝・準優勝及び 3 位チームに富山県クラブユースサッカー連盟および(公社)富山県サッカー協会より賞状を授与する。
 - 2) 優勝・準優勝チームは第 36 回北信越クラブユースサッカー選手権 (U-15) 大会への出場権を与える。
 - 3) 3 位及び 4 位チームは、北信越クラブユース (U-15) フェスティバルへの出場権を与える。

【競技規定】

1. 競技方法

- 1) 予選リーグを行い、1, 2 位チームが決勝トーナメントに進出し、優勝チームを決定する。
- 2) ルールは日本サッカー協会発行「サッカー競技規則 2023/2024」による。
- 3) 試合時間は、予選リーグ 70 分（ハーフタイムは 7 分）、決勝トーナメント 80 分（ハーフタイム 10 分）とする。
決勝トーナメントにおいては競技時間内に勝敗の決らない場合は 5 分間の休憩後 10 分の延長戦を行い、なお決らない場合は PK 戦方式により 勝敗を決定する。
- 4) 予選リーグの順位決定は以下のとおりとする。
 - (1) 勝点は、勝ち = 3 点 引分け = 1 点 負け = 0 点とし、勝点の多い方を上位とする。
 - (2) 勝点と同じ場合は
 - ①全試合の得失点差
 - ②全試合の総得点
 - ③当該チーム同士の試合の勝ち点
 - ④当該チーム同士の得失点差それでも決定しない場合は、警告（1）、退場（1 試合警告 2 枚（3）、一発退場（3））数の少ないチームを上位チームとする。
 - ⑤抽選の順に順位を決定する。
- 5) 警告・退場
 - (1) 大会期間中、警告の累積が 2 枚になった選手は次の 1 試合に出場できない。退場を命ぜられた選手は、次の 1 試合に出場できない。その後の処置については、(公社)富山県サッカー協会規律・フェアプレー委員会にて決定する。
 - (2) 予選リーグにおける警告処分は、決勝トーナメントへは持ち越さないものとする。ただし予選リーグから決勝トーナメントにおける出場停止処分が未消化の場合は、決勝トーナメントに持ち越され適用される。
- 6) 選手及びチームスタッフの登録は、事前に登録した選手及びチームスタッフの中から選手 20 名以内、スタッフ 5 名以内とする。
- 7) メンバー表 3 部を試合開始 30 分前に会場本部に提出する。
 - (1) メンバー表の先発選手番号欄に○印、登録しない選手は取消線等で明確に消去すること。スタッフについても当日ベンチ入りするスタッフに○印、登録しないスタッフは取消線等で明確に消去すること。
- 8) マッチミーティングは、準決勝以降から行うこととし、試合開始 70 分前に会場の指定された場所で行う。
 - (1) 予選リーグから準々決勝までは、当該チームでユニフォームを決定しておく。
 - (2) 主審のユニフォームチェックを行うので FP/GK それぞれ正/副各 1 着を持参のこと。
 - (3) 選手証チェックを行うので持参のこと。選手証がない、選手証に写真が張っていないなどの不備がある場合は当該選手の出場を認めない場合がある。電子選手証（写真の登録されたもの）で確認できる場合は出場を認める。
- 9) 選手交代
 - (1) 交代選手最大 9 名の内 9 名までの交代を認める。ただし、再入場はできない。しかし、以下のように選手交代回数を制限する。
 - ・選手交代は、後半の交代回数を 3 回までとする。（1 回に複数人を交代することは可能）
 - ・ハーフタイムでの選手交代は、後半の交代回数に含まれない。
 - ・延長戦に入った場合は、1 名交代選手の追加を認める。但しペナルティキック方式での適用は認めない。
 - (2) メンバー表提出後、試合開始時間までの間にケガ、体調不良等特別な理由により先発登録された選手が当該試合に出場することができないと当該試合競技責任者が判断した場合のみ先発選手の変更を認める。なお、この場合の処置は選手交代にあたらぬ。また、当該選手はその試合に交代選手としてベンチに入ることを認める。ただし、この措置は本大会のみとする。それから、当該選手をその試合においてベンチ入りから外す場合は、次の選手を補充することができる。

10) 選手の用具

- (1) 本競技会に登録した正・副 2 組のユニフォーム（シャツ、ショーツ及びソックス）を試合会場に持参し、いずれかを着用しなければならない。
- (2) 正・副の 2 色については明確に異なる色とする。
- (3) 主審は、対戦するチームのユニフォームの色彩が類似しており判別しがたいと判断したときは、両チームの立ち会いのもとに、その試合において着用するユニフォームを決定する。
- (4) 前項の場合、主審は、両チームの各 2 組のユニフォームのうちから、シャツ、ショーツ及びソックスのそれぞれについて、判別しやすい組み合わせを決定することができる。
- (5) ソックスにテープまたはその他の材質のものを張り付ける、または外部に着用する場合、ソックスと同色でなくてもよい。
- (6) アンダーシャツの色は問わない。ただし原則としてチーム内で同色のものを着用する。
- (7) アンダーショーツおよびタイツの色は問わない。ただし原則としてチーム内で同色のものを着用する。

11) 暑熱対策について

- (1) 試合開始 30 分前の測定で、WBGT31℃以上の場合、試合を行わず中止とする場合がある。中止とする場合は抽選で次に進むチームを決定する。なお、中止とせずに試合を実施する場合は、JFA の熱中症対策を講じた上で[Cooling Break]を行う。

12) 雷・荒天等不可抗力による中断・中止について

- (1) 当該試合が後半 30 分を経過していない状況での中断の場合は、原則として試合再開を検討する。試合再開は中断時から試合を再開し、選手は中断時の選手とする。なお、試合再開が不可能な場合は次のとおりとする。
 - a) 前半が終了していれば、中止時点のスコアで勝敗を決定する。
※次の試合開始時間が近づいている場合は、次の試合を優先する。
- (2) 当該試合が後半 30 分を経過した状況での中断の場合は、原則として試合再開を検討するが、再開が不可能な場合はその時点の成績で試合成立とする。なお、ノックアウトステージにおいて同点の場合は抽選とする。

13) その他

- (1) 会場使用規定を厳守すること。
- (2) アップ会場については本部の指示に従うこと。また、アップシューズは必ず持参すること。
- (3) チームベンチは、会場本部からグラウンドに向かって左側ベンチを競技日程表左側に記載されているチームとし、対戦チームを右側とする。
- (4) 登録選手及びチームスタッフは、必ず全員が傷害保険に加入していること。大会期間中のケガおよび破損等の処理は、各チームの傷害保険にて対応すること。
- (5) 試合会場での応急処置は各チームで行うこと。
- (6) 参加資格の違反、不都合な行為があった場合の処置については、大会規律・フェアプレー委員会にて決定する。
- (7) 審判については、主審は 3 級以上で行うこと。アシスタントレフリーについても 3 級以上が望ましい。
- (8) 大会要項に規定されていない事項については大会実施委員会において協議の上決定する。

なお、大会実施委員会とは、大会委員長、大会副委員長、大会実施委員長のメンバーで構成する。

2. 大会関係

大会委員長	尾島和久
大会副委員長	篠原和浩
大会実施委員長	佐々木弥成
総務委員	渡会真典、安田 量
会 計	米谷俊輔
事業委員	栗山政和、堤 健吾、野田浩之、佐々木弥成
審判委員長	澤崎盛彦
競技委員	清水幸司、高崎浩史、丸山 剛、木本敬介
大会規律・フェアプレー委員長	尾島和久
委 員	澤崎盛彦、篠原和浩

第32回富山県クラブユースサッカー選手権(U-15)大会

A	B	C	D
ジョカトーレ	水橋	JSC	ひがし
Kurobe	STG	エヌスタイル	新庄
VIENTO	FC滑川	JOGANJI	Despina

予選リーグ

日程	会場(担当)	NO	Kick off		対戦チーム			R	A1	A2	4th
5/11(土) 建工 11-17	山 (エヌスタイル)	C	予選	11:20	JSC	—	エヌスタイル	新庄	Despina	Despina	新庄
		D	予選	13:20	新庄	—	Despina	Kurobe	VIENTO	VIENTO	Kurobe
		A	予選	15:20	Kurobe	—	VIENTO	JSC	エヌスタイル	エヌスタイル	JSC

日程	会場(担当)	NO	Kick off		対戦チーム			R	A1	A2	4th
5/12(日) 建工 15-19	山 (FC滑川)	B	予選	15:20	STG	—	FC滑川	Despina	ひがし	ひがし	Despina
		D	予選	17:20	ひがし	—	Despina	FC滑川	STG	STG	FC滑川

日程	会場(担当)	NO	Kick off		対戦チーム			R	A1	A2	4th
5/18(土) 高平 11-19	高平 (JOGANJI)	A	予選	11:20	ジョカトーレ	—	VIENTO	水橋	FC滑川	FC滑川	水橋
		B	予選	13:20	水橋	—	FC滑川	VIENTO	ジョカトーレ	ジョカトーレ	VIENTO
		C	予選	15:20	JSC	—	JOGANJI	ひがし	新庄	新庄	ひがし
		D	予選	17:20	ひがし	—	新庄	JOGANJI	JSC	JSC	JOGANJI

日程	会場(担当)	NO	Kick off		対戦チーム			R	A1	A2	4th
5/19(日) 高平 11-17	高平 (JOGANJI)	A	予選	11:20	ジョカトーレ	—	Kurobe	STG	水橋	水橋	STG
		B	予選	13:20	水橋	—	STG	エヌスタイル	JOGANJI	JOGANJI	エヌスタイル
		C	予選	15:20	エヌスタイル	—	JOGANJI	ジョカトーレ	Kurobe	Kurobe	ジョカトーレ

決勝トーナメント

日程	会場(担当)	NO	Kick off		対戦チーム			R	A1	A2	4th
5/25(土) 建工 8-16	海 (連盟)	F1	G3位戦	10:00	A3位	—	B3位	D1位	A2位	A2位	D1位
		①	準々決勝	12:00	D1位	—	A2位	B1位	D2位	D2位	B1位
		③	準々決勝	14:00	B1位	—	D2位	A3位	B3位	B3位	A3位
	山 (連盟)	F2	G3位戦	10:00	C3位	—	D3位	C1位	B2位	B2位	C1位
		②	準々決勝	12:00	B2位	—	C1位	A1位	C2位	C2位	A1位
		④	準々決勝	14:00	C2位	—	A1位	C3位	D3位	D3位	C3位
5/26(日) 建工 8-16	海(連盟)	⑤	準決勝	14:00	①勝	—	②勝	協会	A3位	B3位	連盟
	山(連盟)	⑦	5-8決	10:00	①負	—	②負	③負	④負	④負	③負
		⑧	5-8決	12:00	③負	—	④負	①負	②負	②負	①負
		⑥	準決勝	14:00	③勝	—	④勝	協会	C3位	D3位	連盟

決勝・3位決定戦

日程	会場(担当)	NO	Kick off		対戦チーム			R	A1	A2	4th
6/1(土) 建工 8-16	海(連盟)	⑨	決勝	14:00	⑤勝	—	⑥勝	協会	⑦勝	⑧勝	連盟
	山(連盟)	⑩	3決	14:00	⑤負	—	⑥負	協会	⑦負	⑧負	連盟

5位・7位決定戦

日程	会場(担当)	NO	Kick off		対戦チーム			R	A1	A2	4th
6/2(日) 建工 8-16	海(連盟)	⑪	5決	14:00	⑦勝	—	⑧勝	⑤勝	⑥勝	⑥勝	⑤勝
	山(連盟)	⑫	7決	14:00	⑦負	—	⑧負	⑤負	⑥負	⑥負	⑤負

第32回富山県クラブユース選手権(U-15) 決勝トーナメント

予選リーグ (12チーム参加予定) グループ分け (3チーム×4)

A	B	C	D
ジョイトレ	水橋	JSC	ひがし
Kurobe	STG	エヌスタイル	新庄
VIENTO	FC滑川	JOGANJI	Despina

優勝	北信越クラブユース選手権出場
2位	北信越クラブユース選手権出場
3位	北信越(U-15)フェスティバル出場
4位	北信越(U-15)フェスティバル出場

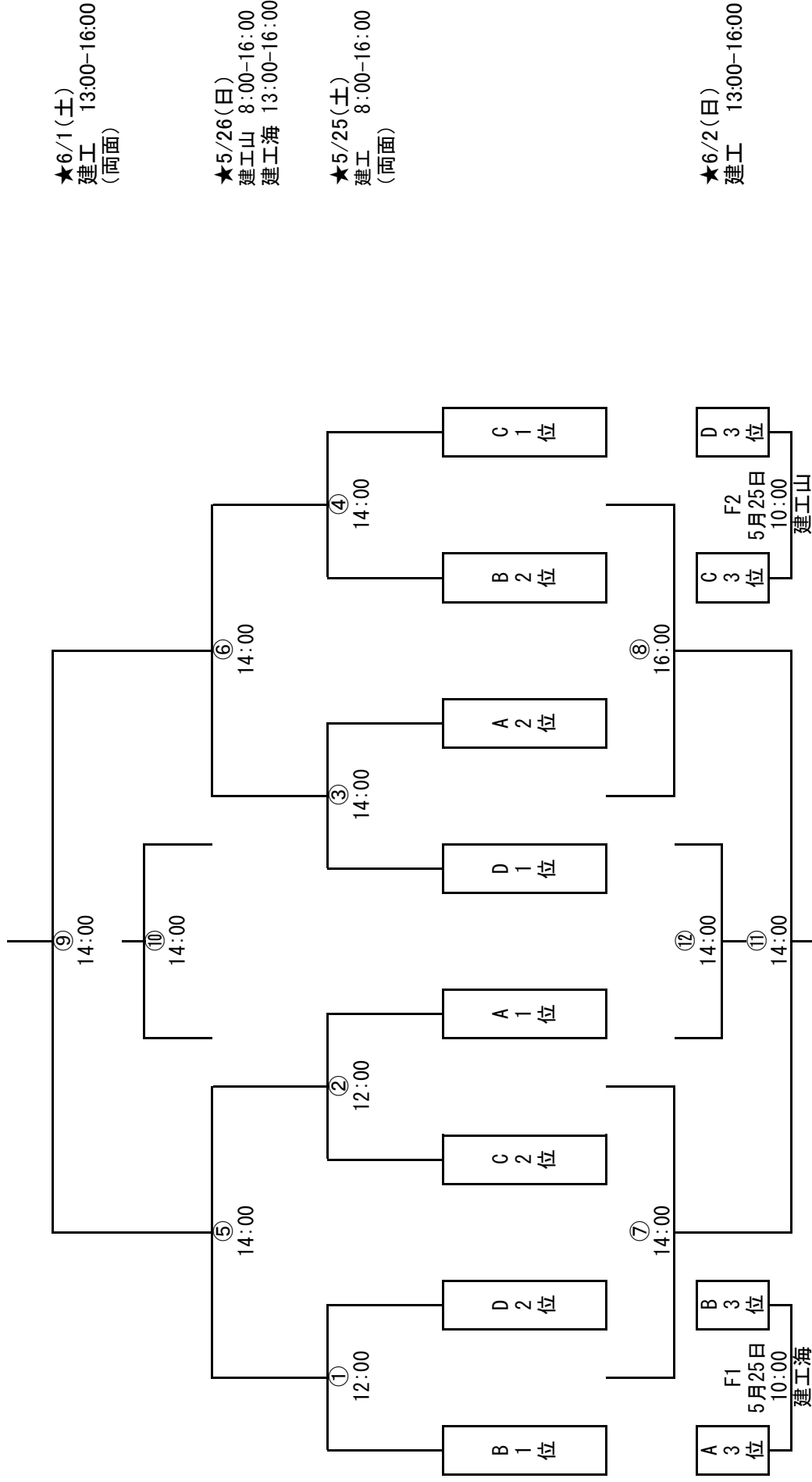

ジョカトーレ高岡FC ユース U-15

代 表	澤崎 盛彦
監 督	川原豊史
コ ー チ	近藤俊介・内河篤史・牧野勝憲
コ ー チ	井川拓哉・小澤風雅
コ ー チ	麻生慶彦・中村 優
GKコ ー チ	空 伸幸・西村義仁

氏名	登録NO.	中学校	学年	氏名	登録NO.	中学校	学年
押川 隼	0904290102	中田	3	井川 峻汰	1104300118	中田	1
藤本 拓人	0912210075	南星	3	浅田 悠月	1106140098	津沢	1
三村 大輝	0904070138	伏木	3	本田 奏	1107050017	五位	1
浜岸 陸斗	0904130024	伏木	3	山本 幸汰	1108020091	南星	1
上野 海凜	0906150196	庄西	3	山崎 陽勇	1108020090	南星	1
河端 勇雅	0907060028	伏木	3	脇田 太陽	1109050104	伏木	1
小島 直翔	0908300057	五位	3	山本 成悟	1110070154	福岡	1
森川 勇	0910160118	南星	3	齊藤 勇音	1110160066	庄川	1
大野 想太郎	0912250102	井波	3	佐原 悠悟	1111100078	十三	1
宮橋 海翔	1002150086	南星	3	堀内 瑛斗	1112060167	十三	1
高嶋 晁平	1002270095	五位	3	嶋田 柚月	1112300020	志貴野	1
戸田 悠希	0912010084	井波	3	米田 育叶	1201010022	戸出	1
中森 逢生	0909030169	芳野	3	館 純平	1201040024	芳野	1
武内 雄太郎	1102080031	南星	2	畑山 凌摩	1202020128	伏木	1
小澤 咲太	1007280031	伏木	2	野村 龍人	1202180161	城端	1
佐々木 斗煌	1006040168	中田	2	河端 藍斗	1202210077	伏木	1
宮納 颯汰	1012020106	新湊南部	2	坂本 龍星	1203010029	志貴野	1
坂上 隼人	1011120151	十三	2	辰井 璃穂	1203030013	五位	1
松田 蒼生	1004050085	高陵	2	窪田 昇龍	1203080026	五位	1
福岡 俊優	1006050012	新湊	2	井上 覚英	1203230019	高陵	1
前田 章佑	1006150076	津沢	2				
三箇 信弘	1007030010	小杉	2				
岩田 蓮斗	1008060150	中田	2				
櫻井 瑛太	1008210111	小杉	2				
野村 駿斗	1009150015	新湊	2				
平井 貴琉	1005100086	牧野	2				
作田 滯士	1012300023	芳野	2				
寶田 琉星	1102020008	牧野	2				
山田 陽彩	1103040133	中田	2				
橋本 真都	1104070247	志貴野	1				

ユニフォーム	フィールドプレイヤー		ゴールキーパー	
	正	副	正	副
シャツ	青紺	白紺	赤	緑
パンツ	紺	白	赤	緑
ストッキング	紺	白	赤	緑

登録審判員	氏 名		登録審判員	氏 名	
	級			級	
	井川 拓哉			内河 篤史	
麻生 慶彦		近藤 俊介			

水橋FC U-15

代 表	尾島 和久
監 督	尾島 和久
コ ー チ	清水 孝夫
コ ー チ	藤井 拓
コ ー チ	中村健太郎
コ ー チ	尾島滉ノ介 櫛充喜
GKコ ー チ	成川竜也 中島 悠

氏名	登録NO.	中学校	学年	氏名	登録NO.	中学校	学年
大井 晟	0910060064	呉羽	3	長矢 空璃	1007090129	明峰	2
尾崎 拓真	0906030107	水橋	3	麻柄 悦志	1005060076	水橋	2
川倉 蒼太	0910250048	新庄	3	利波 拓実	1009080154	小杉	2
北川 璃空	0908030035	和合	3	西島 大雅	1009150031	雄山	2
杉村 悠吾	0906080094	北部	3	川東 琉人	1009210207	新湊南部	2
千地丸玲士	0906260151	水橋	3	高瀬朔太郎	1004040087	新湊南部	2
高見 幸佑	0910160016	岩瀬	3	安原龍之介	1103110011	入善	2
竹田 峻平	0912080161	上滝	3	中山 友翔	1009300218	滑川	2
田中 優輝	1001280054	呉羽	3	堀田 照人	1012130050	三成	2
西田 彩人	0908190086	高陵	3	谷口 想真	1102230022	雄山	2
萩原 蒼斗	1001050138	水橋	3	野谷 碧	1103190148	水橋	2
松井 洸大	1003120079	早月	3	高瀬 大智	1006050056	朝日	2
安本 樹	1001070071	滑川	3	中西浩太郎	1009020203	明峰	2
大坪 佑誓	0907070097	速星	3	石黒琥太郎	1010020150	小杉	2
山口 暁月	0912150129	北部	3	水持 友羽	1011230149	牧野	2
川内 快歩	0912100207	水橋	3	林 昊亮	1112310031	雄山	1
林 知寛	0906210237	清明	3	高柳那悠大	1104300217	新庄	1
金三津勇月	0905050046	芝園	3	畠山 心虎	1109210194	滑川	1
田中 晴道	1006010023	小杉	2	矢後 晴健	1104020181	和合	1
中島 真央	1005020043	三成	2	松田 蛍丞	1105240165	滑川	1
藤野 大雅	1005260051	水橋	2	松井 瑛汰	1105150104	三成	1
高田 琥央	1004050037	新湊南部	2	尾嶋 岳	1202100133	雄山	1
谷岡 秀人	1004280034	小杉	2	伊丹 遥都	1107190077	魚西	1
高橋 歩夢	1004180143	西部	2	藤倉 晃雄	1107300051	和合	1
深川楽太郎	1101200017	雄山	2	杉原 楽	1109250197	北部	1
櫻井 理人	1101050048	水橋	2	稻荷 海星	1107070256	三成	1
近藤 健人	1007110056	水橋	2	久々江璃空	1104030019	北部	1
山口 瑛大	1009100029	北部	2	藤野 龍桜	1202030108	水橋	1
岡田 一晟	1008080033	水橋	2	田村恒羽泰	1106220035	雄山	1
北村 維希	1007120058	水橋	2	池田煌士朗	1110280017	清明	1
田原 徠瑠	1004130242	水橋	2	平野 來	1111020139	水橋	1
金木 正剛	1102260085	新庄	2	押田 心結	1203070111	水橋	1
八木 千大	1004060053	新庄	2				

ユニフォーム	フィールドプレイヤー		ゴールキーパー	
	正	副	正	副
シャツ	黄	水	赤	灰
パンツ	黒	白	赤	灰
ストッキング	黄	水	赤	灰

登録審判員	氏 名		級	登録審判員	氏 名		級
	尾島	和久	3	中村	健太郎	4	
	清水	孝夫	3	藤井	拓	4	

JSC TOYAMA U-15

代 表	渡会 真典
監 督	渡会 真典
コ ー チ	細川 篤史
コ ー チ	柴田 圭介
コ ー チ	木屋村 政司
コ ー チ	田近 裕貴

氏名	登録NO.	中学校	学年	氏名	登録NO.	中学校	学年
細田 遵乃	0906250184	上滝	3	山田 泰誠	1101120155	堀川	2
清水 詩太	0904060031	雄山	3	森 琥治	1007120208	山室	2
松原 雪太	1001050171	上滝	3				
朝岡 來	0911210041	奥田	3				
山下 将生	0912150168	上滝	3				
石原 直	0909070084	雄山	3				
手塚 陽希	0904100253	雄山	3				
西村 寿人	0905230054	榆原	3				
石川 晴仁	0905250186	上滝	3				
金山 昴正	0906050228	雄山	3				
川上 央我	0907030174	上滝	3				
大沼 翔	0908050027	雄山	3				
池田 迅	0911240018	雄山	3				
木屋村 知生	0911300161	堀川	3				
大西 快	0912050138	雄山	3				
平井 湊士	0912080189	雄山	3				
田島 守	0912270053	雄山	3				
幸田 悠平	1001310116	上滝	3				
石川 樹吹希	0909030019	雄山	3				
堀 日向太	1004050106	雄山	2				
藤井 翔也	1011300080	榆原	2				
野尻 琥太郎	1007020179	上滝	2				
村田 祐樹	1009010028	雄山	2				
水上 朝陽	1009060018	雄山	2				
柴田 碧	1005230014	奥田	2				
長森 陽哉	1005100171	月岡	2				
講神 汰宙	1012240040	雄山	2				
平野 陽太	1104010144	堀川	2				
藤井 聡大郎	1011030087	堀川	2				
宮崎 讓	1010160019	雄山	2				

ユニフォーム	フィールドプレイヤー		ゴールキーパー	
	正	副	正	副
シャツ	橙	灰	緑	黄
パンツ	橙	灰	緑	黄
ストッキング	橙	灰	緑	黄

登録審判員	氏 名		級	登録審判員	氏 名		級
	柴田 圭介		3		細川 篤史		4
	田近 裕貴		3		渡会 真典		4

FCひがしユース

代 表	高崎 浩史
監 督	松本 貴広
コ-チ	高崎 浩史
コ-チ	野嶋 良
コ-チ	羽根経之 高橋昂佑
コ-チ	東政和 境直哉 綱賢二

氏名	登録NO.	中学校	学年	氏名	登録NO.	中学校	学年
四十住 夏蹴	0907240036	伏木	3	中村 心士	1009240049	附属	2
井上 幸太郎	0909070186	東部	3	長原 大智	1101050124	山室	2
上田 峻	0905160077	魚津西部	3	西田 昌弘	1005220132	高陵	2
小川 陸	0907230042	岩瀬	3	萩中 柊斗	1101220099	南部	2
佐々木 舜	0911290101	東部	3	古本 龍ノ介	1010060284	新庄	2
下井 斗二郎	0908300013	藤ノ木	3	宮本 蒼麻	1009160151	舟橋	2
塚田 湊斗	0904050030	藤ノ木	3	米良 心来	1012300096	藤ノ木	2
角 莉陽人	0909210013	北部	3	安川 奏大	1011060112	南部	2
寺林 四季人	0910090068	魚津西部	3	獵澤 侑士朗	1102280073	魚津西部	2
富樫 侑磨	1001230066	和合	3	稲田 藍絆	1108120145	山室	1
土井 宏太	0911200148	新庄	3	小原 正裕	1203260091	新庄	1
中村 颯斗	0907290179	東部	3	北山 蒼	1110050115	南部	1
西中 琉	0905200076	新庄	3	佐々木 翼	1202160202	新庄	1
長谷川 蓮	1002040158	南部	3	貞池 脩斗	1112110092	南部	1
原崎 翔大	0912250159	和合	3	設楽 歩蒔	1106150135	水橋	1
林 大煌	0911050135	北部	3	至當 虎示朗	1202250181	藤ノ木	1
藤倉 偉央	0906110003	北部	3	高島 秀斗	1110220088	新庄	1
松井 惺飛	0905140107	魚津西部	3	立野 陽基	1107190184	岩瀬	1
松本 蓮	0905110098	魚津西部	3	中島 佑享	1110010115	魚津東部	1
森 琥珀	0911180128	北部	3	中田 藍汰朗	1112260186	奥田	1
山本 唯月	0912090194	大門	3	長永 和大	1106240141	新庄	1
横路 竜太	0908220024	芳野	3	花井 仁之心	1105020101	雄山	1
梅森 晴冬	1012260087	南部	2	林 玄都	1107210016	北部	1
大屋 良貴	1103040137	南部	2	堀田 翔	1109080110	堀川	1
小野木 潤	1103040087	藤ノ木	2	松井 陽汰	1108040089	奥田	1
北川 蒼士朗	1010180138	藤ノ木	2	松見 大駕	1109100111	魚津東部	1
小林 勇太	1009250147	南部	2	水巻 皐齊	1202020164	高岡西部	1
城戸 晴人	1010280169	藤木	2	向井 嘉人	1111250033	魚津西部	1
三野 吹隼	1006110087	南部	2	森 渚人	1107270154	魚津東部	1
菅沼 快	1006040097	東部	2	山本 歩睦	1104050005	雄山	1
関屋 勇太	1101050145	南部	2	山本 悠月	1110130162	岩瀬	1
竹内 翠	1011160134	南部	2	山室 丞介	1104190014	岩瀬	1
谷永 碧羽	1102210207	山室	2	吉田 大翔	1107040218	藤ノ木	1
谷川 華貴	1012020139	堀川	2				

ユニフォーム	フィールドプレイヤー		ゴールキーパー	
	正	副	正	副
シャツ	黄	緑	赤	灰
パンツ	黄	緑	黒	灰
ストッキング	黄	緑	赤	白

登録審判員	氏 名		級	登録審判員	氏 名		級
	高崎 浩史	3			野嶋 良	3	
	松本 貴広	3		門前 大貴	3		

Kurobe FOOTBALL CLUB

代 表	堤 健吾
監 督	堤 健吾
コ ー チ	藤橋 功久 秋元 和良
コ ー チ	中谷 博之 西原 幹人
コ ー チ	浦田 倫希 久留宮 龍太
コ ー チ	小松 泰

氏名	登録NO.	中学校	学年	氏名	登録NO.	中学校	学年
ガライ ショウイチ	1002200115	入 善	3	成瀬 宇汰	1102140101	清 明	2
飛驒 琉成	1002030130	清 明	3	折川 翔真	1102160070	魚津西部	2
大畑 颯	1001080157	明 峰	3	東山 楓虎	1102230153	清 明	2
坂東 遼馬	0912050036	入 善	3	玉水 颯真	1103080015	入 善	2
能登 創士	0911220001	清 明	3	川口 美音	1103160167	清 明	2
森 悠誠	0910150091	魚津東部	3	西川 櫻良	1103200111	清 明	2
安本 翔海	0909160099	早 月	3	福谷 龍人	1007190219	明 峰	2
松原 歩希	0909090173	明 峰	3	青木 勇人	1106120115	魚津東部	1
伊東 登唯	0908070234	清 明	3	西原 光利	1111170071	入 善	1
新田 大翔	0908030014	清 明	3	藤田 瑛登	1104260119	入 善	1
佐竹 奏哉	0907040201	明 峰	3	篠田 芦羽	1104210101	朝 日	1
赤田 蒼	0904080003	清 明	3	折谷 里士	1107050099	朝 日	1
神谷 煌	0912250014	雄 山	3	架谷 仁太	1201110051	魚津西部	1
経田 真志	1004030222	明 峰	2	辻田 龍朗	1203280086	入 善	1
大沢 有央	1005210018	魚津東部	2	濱本 晃雅	1107040053	魚津西部	1
愛場 翔	1006030192	明 峰	2	山田 大晟	1104060055	魚津西部	1
辻田 虎太朗	1007200104	入 善	2	的場 陽向	1202060126	魚津東部	1
荒井 海晴	1007270260	入善西	2	岩田 凌來	1106010255	魚津西部	1
稲塚 琉嘉	1008030033	魚津東部	2	広世 晴空	1109230040	魚津西部	1
佐々木 颯太	1008120133	清 明	2	濱田 歩人	1201190063	魚津西部	1
沼田 創士	1009250167	清 明	2	能島 壱兎	1104120029	明 峰	1
谷口 東吉	1011190101	清 明	2	ジュニア ルベン	1112260073	入 善	1
佐田 匠	1011290102	清 明	2	川原田 珀翔	1104050075	魚津西部	1
日向 望	1012160098	魚津西部	2	荻生 泰志	1109090029	明 峰	1
青木 智睦	1012200214	明 峰	2	内山 樹	1107050299	入 善	1
斉藤 柊弥	1012310017	入 善	2				
青木 優奈	1102070181	清 明	2				
濱田 永遠	1102110017	朝 日	2				
塚田 祥	1102120044	明 峰	2				
大西 康太	1102140129	魚津東部	2				

ユニフォーム	フィールドプレイヤー		ゴールキーパー	
	正	副	正	副
シャツ	白×灰	緑×青	赤	黄
パンツ	白	青	赤	黄
ストッキング	白	青	赤	黄

登録審判員	氏 名		登録審判員	氏 名	
		級			級
	浦田 倫希	2		藤橋 功久	3
	堤 健吾	3		秋元 知良	3

STG.FC

代 表	篠原 和浩
監 督	篠原 和浩
コ ー チ	岡本 健司
コ ー チ	玉貴 大生
コ ー チ	長澤 昂平
コ ー チ	北野 陽生

氏名	登録NO.	中学校	学年	氏名	登録NO.	中学校	学年
柴 俊太	0908180166	大門	3	川畑 大和	1008170074	大門	2
清水 大聖	0908060074	高陵	3	川原 翔生	1007100038	大谷	2
酢谷 翠斗	1009040046	小杉	2	長谷川 色花	1004300194	戸出	2
岸 朋輝	0904060128	大門	3	一ノ谷 樹	1011010005	牧野	2
三浦 哲平	0905140117	南星	3	小島 慎平	1005020142	福岡	2
佐々木 蓮斗	0906240021	芳野	3	荒山 瑛翔	1005310171	福岡	2
松本 蒼志郎	0907190091	福岡	3	酒元 奏多	1010300048	大門	2
瀧川 泰生	0909230076	井波	3	江田 充希	1007070019	志貴野	2
向井 一貴	0909080040	大谷	3	松本 秀太	1005020002	西條	2
横山 煌弥	0910230066	高岡西部	3	角田 修介	1006020006	西の杜学園	2
小川 夏稀	1008020010	大門	2	中村 虎治朗	1007090078	高岡西部	2
松長 佑	1009070030	志貴野	2	高橋 一生	1009030022	大谷	2
山崎 英人	0909150084	芳野	3	泉 宗汰	1004280162	大門	2
松村 吏玖	0912120074	高陵	3	有澤 南斗	1011100147	福岡	2
藤林 成豪	0909090106	高陵	3				
竹本 曳汰	0909200022	伏木	3				
細井 琉輝	1001260222	石動	3				
岩上 友俐	0908110028	志貴野	3				
高桑 銀	0908310060	高岡西部	3				
五十嵐 鋭汰	0907030080	高岡西部	3				
林 奏空	0908190090	高岡西部	3				
岡本 青空	0912010097	大谷	3				
渡 大駕	1003210052	志貴野	3				
高瀬 遼太	1002030060	芳野	3				
澤田 瑞希	1102180138	福岡	2				
荒井 蓮	1004080028	新湊	2				
増井 真大	1006180120	井波	2				
山崎 恭佑	1006030083	井波	2				
渡辺 大尊	1007100082	津沢	2				
作田 将真	1103180117	福岡	2				

ユニフォーム	フィールドプレイヤー		ゴールキーパー	
		正	副	正
シャツ	赤	青	緑	黄
パンツ	白	青	緑	黄
ストッキング	赤	白	緑	黄

登録審判員	氏 名		級	登録審判員	氏 名		級		
	篠原 和浩				3	長澤 昂平		3	
	岡本 健司				3	北野 陽生		4	

チーム名 富山新庄クラブU-15

代表	飯田 健巳
監督	青木 大悟
コーチ	関 靖 木田 淳志
コーチ	石黒 智久 景山 健司
コーチ	金丸 浩之
コーチ	木本 敬介

氏名	登録NO.	中学校	学年	氏名	登録NO.	中学校	学年
戸出 空我	0912170082	大門	3	山本 隼	1104220205	大泉	1
山田 悠誠	0906120040	清明	3	加藤 嶺太	1104230068	堀川	1
國田 悠月	0909020090	魚津西部	3	河合 康介	1104240107	堀川	1
関 颯之介	0908230058	大沢野	3	竹島 優	1105030152	北部	1
碓井 尋斗	0905070234	上市	3	高島 唯斗	1105170197	新庄	1
伊丹 翔琉	0911070061	魚津西部	3	吉本 健人	1105200007	明峰	1
森 明日夢	1008210053	速星	2	倉本 玄藩	1105260069	滑川	1
山岸 仁	0911180083	滑川中	3	城 唯織	1106160026	明峰	1
松波 碧人	1003180064	上市	3	大橋 蒼右	1106230074	藤ノ木	1
高柳 智成	0911220082	水橋	3	森 一路	1106280186	滑川	1
古川 蒼真	1009020088	速星	2	水橋 新太	1106300042	滑川	1
稲垣 凜久	1002040074	射北	3	越智 糸香	1107050021	新湊南部	1
柳谷 壱翔	1002240159	水橋	3	村田 啓輔	1107070072	新庄	1
吉秋 昊	0908050181	上市	3	鉄口 湊士	1107260082	堀川	1
堀川 諒	0908300017	射北	3	新田 夏海	1108030101	清明	1
福田 厚志	1102100051	速星	2	辰尾 環那	1108180043	滑川	1
蛭谷 友哉	0906050038	三成	3	稲垣 皇成	1108210028	牧野	1
千 凜太郎	1007050101	堀川	2	稲垣 駕久	1109010031	射北	1
笹倉 佑太	1103140025	西部	2	岩城 遥大	1109140040	滑川	1
山田 春空	0904230177	上市	3	山田 海瑠	1109160096	上市	1
松下 恭	1012290075	堀川	2	前田 篤人	1109240015	北部	1
外館 亮太	1009130194	東部	2	北島 直哉	1109280213	清明	1
笹島 陽貴	0906190098	大沢野	3	木村 優輝	1110230148	新庄	1
高山 侑人	1008100234	小杉	2	松井 悠人	1110260023	北部	1
牧野 大河	0909230220	射北	3	尾上 紘河	1111020096	射北	1
前田 蒼馬	1007180048	速星	2	前田 愛佳	1111020100	清明	1
古川 徠夢	1012110039	新庄	2	桑原 聖和	1112110056	藤ノ木	1
田原 優月	0908110077	新庄	2	岡部 蒼史	1104040167	上市	1
外館 希音	0906100319	新庄	2	田村 希	1112120124	水橋	1
山田 陽太	1104080029	清明	1	吉崎 未愛	1112140065	魚津西部	1
山本 旺靖	1104180259	入善西	1	宮崎 遼人	1201310035	滑川	1
濱田 海斗	1112310088	南部	1	西川 竜之介	1202180018	北部	1
松波 泰志	1201180149	上市	1	海道 凱斗	1203090064	新庄	1
清水 楽照	1201300188	魚津西部	1	藤井 悠樹	1201230141	魚津東部	1

ユニフォーム	フィールドプレイヤー		ゴールキーパー	
	正	副	正	副
シャツ	水色	白	黄	赤
パンツ	紺	白	黄	赤
ストッキング	水色	白	黄	赤

登録審判員	氏名		登録審判員	氏名		級
		級			級	
	関 靖	3		青木 大悟	4	
	木田 淳志	3		木本 敬介	4	

VIENTO(U-15)

代 表	栗山 政和
監 督	栗山 政和
コ ー チ	高見 昌之
コ ー チ	川島 大輝
コ ー チ	
コ ー チ	

氏名	登録NO.	中学校	学年	氏名	登録NO.	中学校	学年
牧野 亮太	0906250249	大沢野	3				
窪喜 蒼	0905030009	月岡	3				
片寄 響己	0910290171	八尾	3				
上川合 蓮	0905270162	八尾	3				
長谷川 力丸	0909010069	八尾	3				
水口 陽葵	0910160235	大沢野	3				
吉田 慶竜	0904100091	八尾	3				
大友 漣	1007240070	八尾	2				
澤田 篤和	1007200091	速星	2				
長谷川 輝	1011030060	速星	2				
村田 旺翼	1103240059	大沢野	2				
道林 正宗	1109070088	大沢野	1				
水野 瑛太	1104210099	大沢野	1				
宮崎 理人	1111200059	大沢野	1				

ユニフォーム	フィールドプレイヤー		ゴールキーパー	
シャツ	青	黄	赤	緑
パンツ	青	白	赤	緑
ストッキング	青	白	赤	緑

登録審判員	氏 名	級	登録審判員	氏 名	級
	栗山 政和	3		高見 昌之	4
	小林 篤	3		川島 大輝	4

FC滑川

代表	高倉 豊
監督	石田 悠太
コーチ	細木 勇人、布施野 大地
コーチ	亀田 一真、堀田 淳史
コーチ	正満 太平、米谷 俊輔

氏名	登録NO.	中学校	学年	氏名	登録NO.	中学校	学年
亀井 淳希	0904190137	早月	3	佐伯 玲央	1109270101	新庄	1
石倉 海翔	0905270151	早月	3	伊東 晃志	1110280133	上市	1
藤木 汰珠	0906030188	早月	3	川崎 龍央	1111060109	滑川	1
五十嵐 遥斗	0906260163	早月	3	石田 一平	1202010014	早月	1
片原 啓成	0908040098	早月	3	水田 彪邪	1202070023	早月	1
石倉 翠記	0910130159	早月	3	飛弾 翔矢	1203130019	早月	1
村井 碧斗	0910260175	早月	3	豊岡 煌大	1203300131	滑川	1
吉森 大琥	0910280088	早月	3				
谷吉 剛	0911130143	上市	3				
小幡 将里	0911280117	早月	3				
浜田 連太朗	0912220181	早月	3				
碓井 柊吾	0912240093	上市	3				
谷崎 勝成	0912260163	早月	3				
土肥 優生	0912260155	上市	3				
屋敷 凜空	0912270114	上市	3				
成瀬 颯人	1002070048	上市	3				
松永 空臥	1004250120	上市	2				
松田 健佑	1006240217	上市	2				
村井 謙仁	1007080092	滑川	2				
安藤 瑛士	1007110094	魚津東部	2				
杉木 健人	1012270062	上市	2				
石倉 颯太郎	1101030172	早月	2				
鈴木 翔太	1101140149	上市	2				
高岡 依利亜	1101240224	早月	2				
平井 悠翔	1102240154	上市	2				
石倉 悠貴	1103210145	滑川	2				
池川 瑛麻	1104190261	早月	1				
朝日 理仁	1106250190	早月	1				
島谷 橙弥	1107030024	滑川	1				
水野 龍	1109160197	滑川	1				

ユニフォーム	フィールドプレイヤー		ゴールキーパー	
	正	副	正	副
シャツ	赤紺	水色	灰	黄
パンツ	紺	白	灰	黄
ストッキング	赤紺	水色	灰	黄

登録審判員	氏名		級	登録審判員	氏名		級
	米谷 俊輔		3		布施野 大地		4
	正満 太平		3		細木 勇人		4
	石田 悠太		3		堀田 淳史		4
	亀田 一真		3				

JOGANJI 富山 U-15

代 表	安田 量
監 督	服部 雄大
コーチ	長谷川 晴輝
コーチ	古川 航
コーチ	谷井康幸 ・ 永森崇人
コーチ	安田 量 ・ 島田 豪

氏名	登録NO.	中学校	学年	氏名	登録NO.	中学校	学年
井上 駿	0907250247	舟橋	3				
ペトロフ アンドレイ	0908040196	雄山	3				
小林 衛侍	1001050277	舟橋	3				
水野 旺恭	1004190126	山室	2				
重森 矜矢	1004290091	新庄	2				
三浦 颯斗	1005080226	山室	2				
河原 悠人	1005100052	山室	2				
照田 裕都	1006100187	堀川	2				
村山 慎哉	1007260180	山室	2				
青木 航大	1009080232	山室	2				
酒井 捺生	1011220062	新庄	2				
中川 日花里	1011240163	山室	2				
濱野 友都	1102210153	舟橋	2				
池田 愛翔	1103040095	富山東部	2				
高田 航輔	1103180200	雄山	2				
永森 悠斗	1103270069	山室	2				
堀江 隼斗	1104010091	藤ノ木	2				
秋元 蓮仁	1104220104	雄山	1				
柴田 純希	1105200179	堀川	1				
西野 篤輝	1107290271	水橋	1				
中本 凜太郎	1108290077	岩瀬	1				
高野 徹丞	1109110032	堀川	1				
松永 脩吾	1110110273	水橋	1				
高浦 幸太郎	1201050042	雄山	1				
岩口 晴哉	1201140117	堀川	1				
水野 龍恭	1201300083	山室	1				
中川 朔太郎	1202020087	雄山	1				
荒木 晴喜	1203090218	水橋	1				
齊藤 夢叶	1203310023	岩瀬	1				

ユニフォーム	フィールドプレイヤー		ゴールキーパー	
シャツ	緑	白	黄	赤
パンツ	緑	白	黄	赤
ストッキング	緑	白	黄	赤

登録審判員	氏 名	級	登録審判員	氏 名	級
	服部 雄大	3		安田 量	3
	古川 航	3		長谷川 晴輝	4

Despina FC

代 表	丸山 剛
監 督	土屋 碧純
コ-チ	本庄 竜大
コ-チ	湯澤 光彦
コ-チ	森田 剛史
コ-チ	丸山 剛

氏名	登録NO.	中学校	学年	氏名	登録NO.	中学校	学年
村西 陽天	1006100112	石動	2	荒木 颯太	1005270046	小杉	2
御器 秀哉	1004090191	氷見北部	2	小笹 隼輔	0909070191	石動	3
池田 遥翔	1007070197	氷見北部	2	塚口 敦稀	0905280025	氷見西條	3
古城 璃空	1012310125	小杉南	2	丸山 陽玄	0908160097	中田	3
本林 由弦	1009100183	伏木	2	釣井 琉生	1105020324	氷見南部	1
深島 怜虎	1004210037	芳野	2	片境 凜人	1110190024	射北	1
角谷 蒼	1006020271	牧野	2	向谷内 翔琥	1110200234	氷見北部	1
有吉 奏介	1101030007	牧野	2	前田 希龍	1203280105	志貴野	1
舟瀬 虎空	1007200205	射北	2	近藤 珀	1103050019	大門	1
奥田 桐太	1003050132	石動	3	松尾 莉玖	1112030022	小杉	1
竹林 夢優	1011090002	氷見南部	2	網谷 陸	1202020102	小杉南	1
名田 幸大	1009140031	新湊	2	寺林 侑星	1201050018	大谷	1
山口 大介	1007090039	芳野	2	中才 蒼士	1108260010	小杉	1
南條 公哉	1009080019	小杉	2	郷田 岳	1309130016	中田	1
谷口 漣亮	1009160092	石動	2	木下 尚哉	1104030198	小杉	1
干場 翔湧	1005250028	氷見西條	2	瀬戸 敦輝	1203220206	氷見南部	1
塩崎 里弦	1005210162	中田	2	竹内 太冴	1105310196	小杉	1
古屋 冴桜	1004040059	射北	2	今牧 大樹	1112200135	大門	1
三隅 蒼一郎	1009040127	大門	2	杉野 鉄将	1109270167	芳野	1
五十嵐 誠太	1012290127	伏木	2	平澤 樹	1105030099	中田	1
竹内 励	1010120106	射北	2	澤田 蓮	1107090090	蟹谷	1
藤堂 暁斗	1101260087	南星	2	白惣 皇之朗	1201050141	中田	1
中橋 蓮	1006080048	射北	2	小清水 晴人	1108130011	氷見北部	1
海木 健琉	0911280066	石動	3				
多嶋 龍汰	1006100284	芳野	2				
玄幡 亮裕	0912090175	蟹谷	3				
平島 叶翔	1004190125	氷見西條	2				
坪野 遥太	1105020054	大門	1				
市川 晃士	0911030135	石動	3				
井山 琉瑛	1202180003	大谷	1				

ユニフォーム	フィールドプレイヤー		ゴールキーパー	
	正	副	正	副
シャツ	緑	青	紺	橙
パンツ	黒	紺	紺	橙
ストッキング	緑	青	紺	橙

登録審判員	氏 名		登録審判員	氏 名	
	丸山剛			森田 剛史	
	土屋 碧純			本庄 竜大	
		級		級	
		3		4	
		4		4	

富山県クラブユースサッカー選手権（U-15）大会 過去の成績

※1位・2位が北信越大会出場

年度	回	優勝	準優勝	3位	
1993	第1回	富山みなみFC	FCひがし	富山北FC	
1994	第2回	FCひがし	富山北FC	富山みなみFC	
1995	第3回	FCひがし	富山みなみFC	富山北FC	
1996	第4回	富山みなみFC	FCひがし	富山北FC	
1997	第5回	FCひがし	富山北FC	富山みなみFC	
1998	第6回	FCひがし	富山北FC	UFC.UB	富山みなみFC
1999	第7回	FCひがし	UFC.UB	富山みなみFC	富山北FC
2000	第8回	UFC.UB	FCひがし	FCトナミ	富山みなみFC
2001	第9回	FCひがし	富山北FC	富山みなみFC	ジョカトーレ高岡
2002	第10回	FCひがし	UFC.UB	ヴァリエンテ富山	FCトナミ
2003	第11回	FCひがし	ヴァリエンテ富山	富山北FC	富山みなみFC
2004	第12回	SQUARE富山	富山北FC	FCひがし	富山みなみFC

※富山開催のため、1位・2位・3位が北信越大会出場

年度	回	優勝	準優勝	3位	4位
2005	第13回	FCひがし	富山北FC	SQUARE富山	富山みなみFC

※1位・2位が北信越大会出場

年度	回	優勝	準優勝	3位	
2006	第14回	SQUARE富山	富山北FC	FCひがし	ヴァリエンテ富山
2007	第15回	SQUARE富山	富山北FC	FCひがし	UFC.UB
2008	第16回	SQUARE富山	富山北FC	FCひがし	水橋FC
2009	第17回	富山北FC	FCひがし	UFC.UB	SQUARE富山

※富山開催のため、1位・2位・3位が北信越大会出場

年度	回	優勝	準優勝	3位	4位
2010	第18回	FCひがし	富山北FC	SQUARE富山	水橋FC

※1位・2位が北信越大会出場、3位・4位は北信越デベロッパ大会に出場

年度	回	優勝	準優勝	3位	4位
2011	第19回	カタール富山	SQUARE富山	FCひがし	富山北FC
2012	第20回	FCひがし	SQUARE富山	カタール富山	VIENTO
2013	第21回	カタール富山	FCひがし	VIENTO	SQUARE富山

※北信越大会は16チーム開催に変更。富山県は1位～3位が北信越大会出場、4位・5位は北信越デベロッパ大会に出場

年度	回	優勝	準優勝	3位	4位	5位
2014	第22回	カタール富山	SQUARE富山	FCひがし	水橋FC	ヴァリエンテ富山
2015	第23回	FCひがし	カタール富山	ヴァリエンテ富山	VIENTO	エヌスタイル

※1位～4位が北信越大会出場、5位・6位は北信越デベロッパ大会に出場

年度	回	優勝	準優勝	3位	4位	5位	6位
2016	第24回	SQUARE富山	富山北FC	カタール富山	ヴァリエンテ富山	VIENTO	FCひがし
2017	第25回	カタール富山	SQUARE富山	エヌスタイル	FCひがし	水橋FC	STG

※1位～3位が北信越大会出場、4位・5位が北信越デベロッパ大会出場

年度	回	優勝	準優勝	3位	4位	5位
2018	第26回	カタール富山	水橋FC	FCひがし	SQUARE富山	Kurobe・FC

※1位～4位が北信越大会出場、5位・6位は北信越デベロッパ大会に出場

年度	回	優勝	準優勝	3位	4位	5位	6位
2019	第27回	カタール富山	水橋FC	SQUARE富山	エヌスタイル	FCひがし	STG

※1位のSQUAREは北信越リーグのため2位のヴァリエンテ富山が北信越大会出場、SQUARE・ジョカトーレ高岡・VIENTOがデベロッパ大会出場

年度	回	優勝	準優勝	3位	4位
2020	第28回	SQUARE富山	ヴァリエンテ富山	ジョカトーレ高岡	VIENTO

北信越リーグのカタールと水橋は不参加

※1位・2位が北信越大会出場、3位・4位は北信越デベロッパ大会に出場

年度	回	優勝	準優勝	3位	4位
2021	第29回	STG	FCひがし	氷見FC	VIENTO

北信越リーグのカタール・SQUARE・水橋は不参加

※1位が北信越大会出場、2位・3位は北信越デベロッパ大会に出場

年度	回	優勝	準優勝	3位	4位
2022	第30回	STG	水橋FC	VIENTO	エヌスタイル

北信越リーグのカタールとSQUAREは不参加

※1位・2位が北信越大会出場、3位・4位は北信越デベロッパ大会に出場

年度	回	優勝	準優勝	3位	4位
2023	第31回	水橋FC	富山新庄クラブ	FCひがし	ジョカトーレ高岡

北信越リーグのカタールとSQUAREは不参加